

ЭТАП 67: УСТАНОВКА ДИНАМИКА

На этом этапе вы установите динамик в корпус, а затем прикрепите заднюю панель хвостовой части фюзеляжа к корпусу вертолета.

Динамик не является частью настоящего вертолета, но его установка позволит «озвучить» вашу модель.

С этим номером вы получили корпус динамика, динамик, кронштейн корпуса динамика, упор динамика.

ДЕТАЛИ



КЛЮЧ

Рисунки имеют цветовую маркировку, чтобы помочь вам понять, какие детали и куда устанавливать.

КРАСНЫЙ ЦВЕТ выделяет место, куда устанавливается или привинчивается новая деталь или детали.

ЖЕЛТЫЙ ЦВЕТ обозначает новую деталь/новые детали.

СЕРО-ГОЛУБОЙ ЦВЕТ обозначает ранее смонтированный узел, на который устанавливается новая деталь.

СОВЕТ

ПОДСОЕДИНЕНИЕ ПРОВОДОВ

Провода имеют соответствующие цвета, а также снабжены буквенными метками, указывающими, с какими из проводов их надо соединять. При подсоединении проводов убедитесь, что питание отключено.

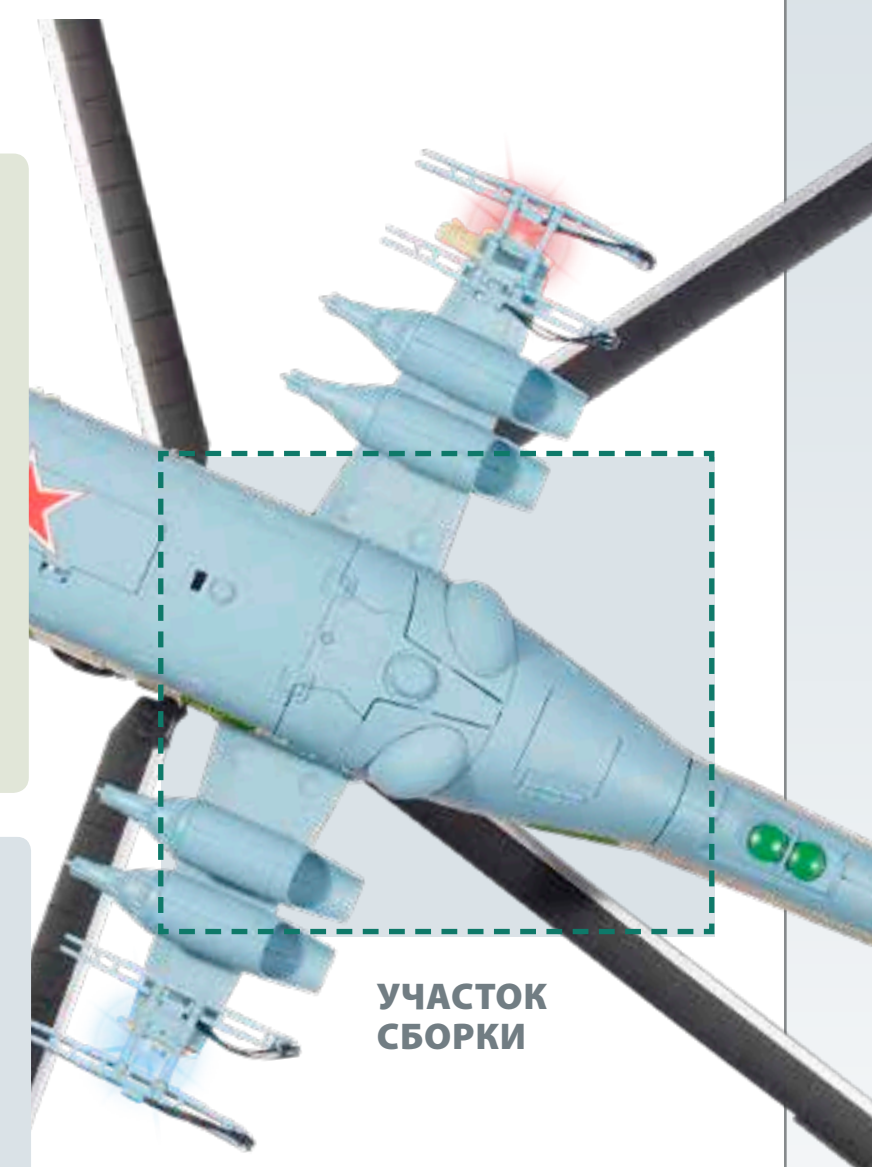

УЧАСТОК
СБОРКИ

СПИСОК ДЕТАЛЕЙ

Номер	Название детали	Кол-во	Материал
67A	Корпус динамика	1	АБС-пластик
67B	Динамик	1	
67C	Кронштейн корпуса динамика	1	АБС-пластик
67D	Упор динамика	1	АБС-пластик
CP	Винт 1,7×5 мм	1+1*	Металл
GP	Винт 1,7×4 мм	4+1*	Металл
GM	Винт 2,0×4 мм	4+1*	Металл
NM	Винт 1,7×5 мм	3+1*	Металл

*Включая запасные

1

УСТАНОВКА КОРПУСА ДИНАМИКА

Соедините упор динамика (67D) с корпусом динамика (67A) так, чтобы две детали расположились под прямым углом (рис. А). Привинтите с обратной стороны двумя винтами GP (рис. B). Поместите собранную деталь в заднюю панель хвостовой части фюзеляжа (66A) и привинтите четырьмя винтами GM (рис. C).



Рис. А



Рис. B

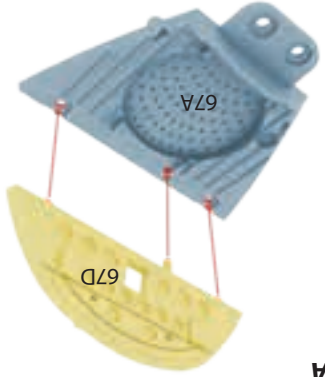

Рис. C

2

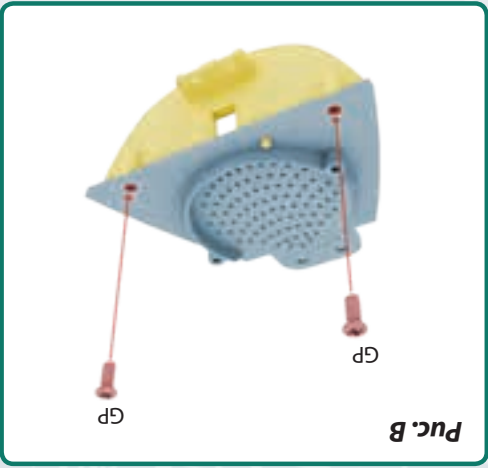
КРЕПЛЕНИЕ ДИНАМИКА

Вставьте динамик (67B) в корпус динамика (67A) так, чтобы сторона динамика с пайкой смотрела на вас, а желтый провод шел к широкому концу корпуса динамика (рис. А). Удерживая динамик на месте, присоедините упор динамика (67C) и привинтите двумя винтами GP (рис. B). Соедините желтый провод, идущий от динамика (67B) с соединительным проводом (36F), который торчит из хвостовой части вертолета (рис. C). На обоих желтых проводах должна стоять маркировка «F».

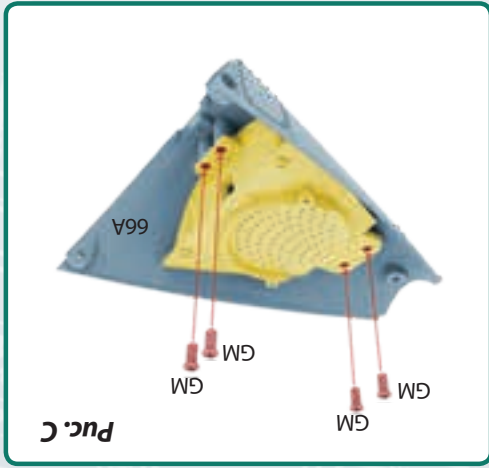

Рис. А



Рис. B



Рис. C

3

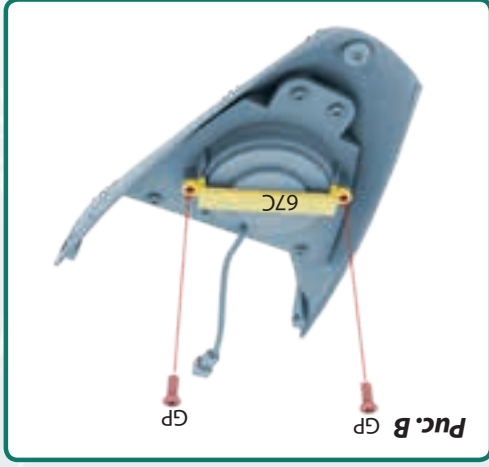
КРЕПЛЕНИЕ ЗАДНЕЙ ПАНЕЛИ ХВОСТОВОЙ ЧАСТИ ФЮЗЕЛЯЖА

Переверните вертолет и аккуратно расположите заднюю панель хвостовой части фюзеляжа (66A) на нижней стороне его хвостовой части. Для облегчения работы раскройте створки ниши шасси. Привинтите одним винтом NM с передней стороны панели и одним винтом CP – с задней (рис. А). Наконечник винта NM завинтите с левой стороны задней панели хвостовой части фюзеляжа (66A) (рис. B). Один винт NM – с правой стороны панели (рис. C).

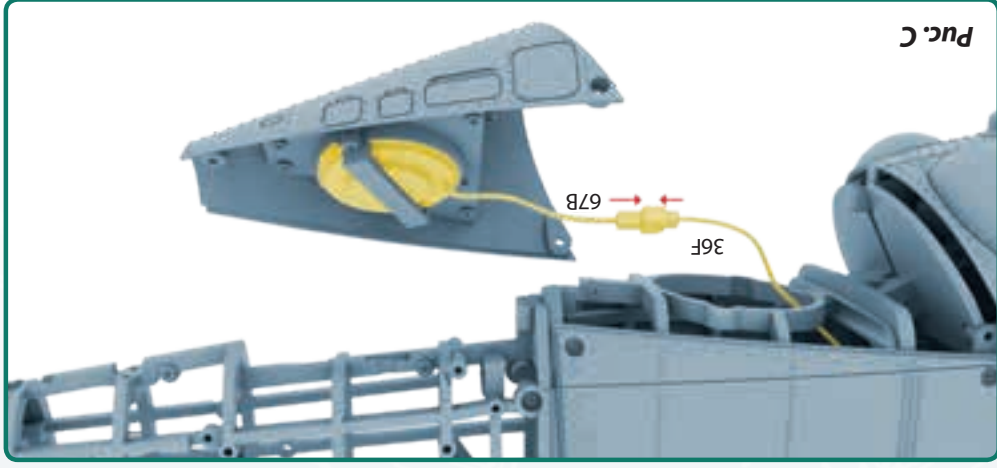

Рис. А



Рис. B

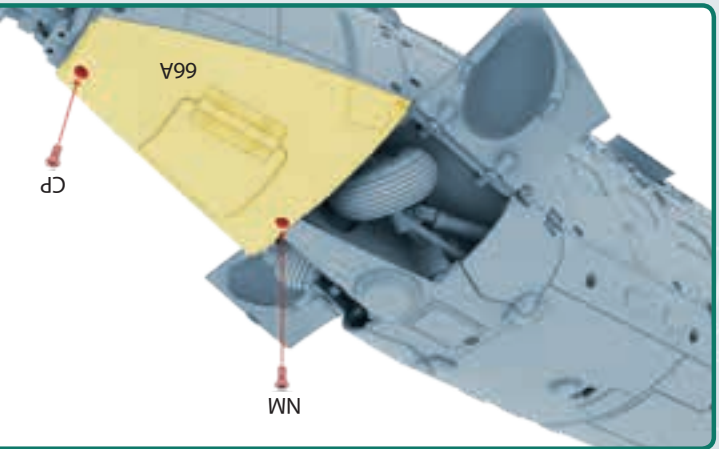

Рис. C

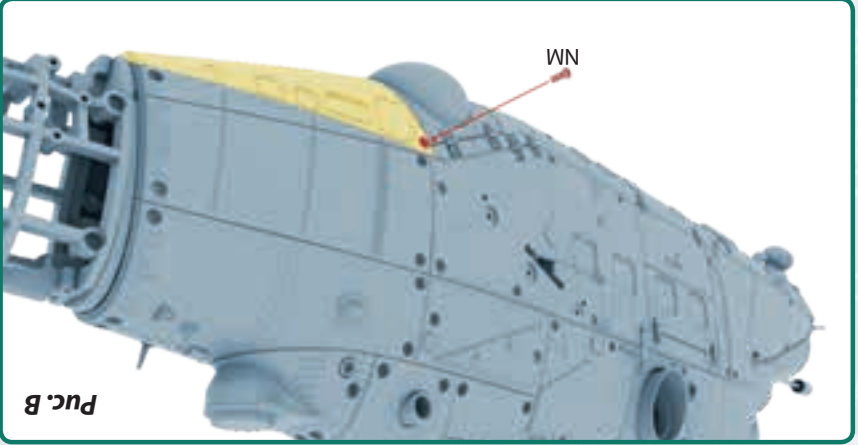
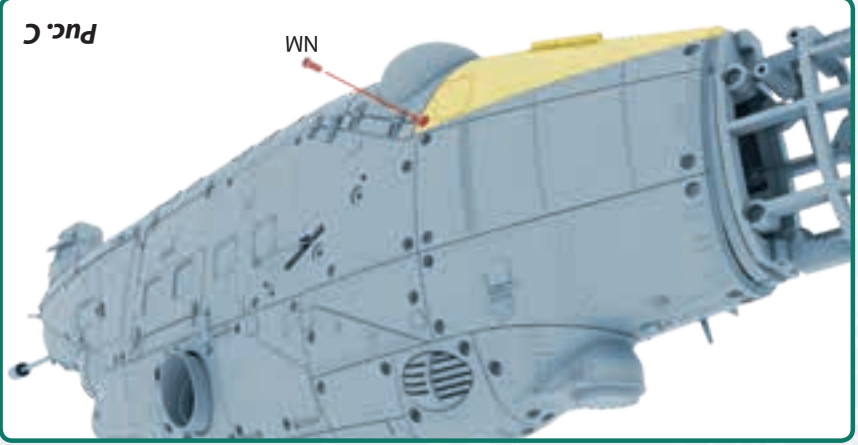

СБОРКА НОМЕРА 67 ЗАКОНЧЕНА