

ЭТАП 41: СТЕКЛО ОКНА ГРУЗОПАССАЖИРСКОЙ КАБИНЫ

На этом этапе вы прикрепите стекло окна грузопассажирской кабины к правой боковой стенке грузопассажирской кабины и закрепите кабель проблескового светового маяка.

В верхних створках дверей и по бортам кабины с каждой стороны имеются по четыре иллюминатора (два в верхней створке двери и два в стенке кабины за дверным проемом). Три первых иллюминатора на каждом борту

открываются внутрь и снабжены кронштейнами для стрелкового оружия десанта. Для удобства пользования верхние и нижние створки дверей оборудованы фиксаторами открытого положения.



С этим номером вы получили правую боковую стенку грузопассажирской кабины, стекло окна грузопассажирской кабины и зажимы.

ДЕТАЛИ

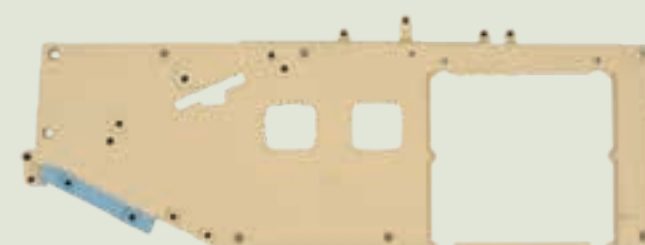

41A

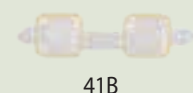

41B



41C

LM

PM

GP

УЧАСТОК СБОРКИ



КЛЮЧ

Рисунки имеют цветовую маркировку, чтобы помочь вам понять, какие детали и куда устанавливать.

КРАСНЫЙ ЦВЕТ выделяет место, куда устанавливается или привинчивается новая деталь или детали.



ЖЕЛТЫЙ ЦВЕТ обозначает новую деталь/новые детали.

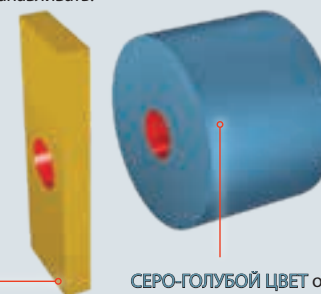

СЕРО-ГОЛУБОЙ ЦВЕТ обозначает ранее смонтированный узел, на который устанавливается новая деталь.

СОВЕТ

ЗАЩИТА ЛАКОКРАСОЧНОГО ПОКРЫТИЯ

Чтобы не поцарапать уже окрашенную поверхность вертолета, всегда работайте на мягкой подстилке. Держите мелкие детали и винты в блюдце или маленьком лотке, чтобы не потерять ни одного из них во время сборки.

СПИСОК ДЕТАЛЕЙ

| Номер | Название детали | Кол-во | Материал |
|-------|--|--------|-------------|
| 41A | Правая боковая стенка грузопассажирской кабины | 1 | Цинк |
| 41B | Стекло окна грузопассажирской кабины | 1 | САН-пластик |
| 41C | Зажим | 2 | АБС-пластик |
| LM | Винт 1,7×4 мм | 1+1* | Металл |
| PM | Винт 2,0×3 мм | 3+1* | Металл |
| GP | Винт 1,7×4 мм | 1+1* | Металл |

*Включая запасные

1 КРЕПЛЕНИЕ СТЕКЛА ОКНА ГРУЗОПАССАЖИРСКОЙ КАБИНЫ

Вставьте стекло окна грузопассажирской кабины (41В) в раму окна с обратной стороны правой боковой стенки грузопассажирской кабины (41А), как показано на рисунке А. Закрепите стекло тремя винтами РМ (рис. В).

Рис. А



Рис. В



2 КРЕПЛЕНИЕ КАБЕЛЯ ПРОБЛЕСКОВОГО СВЕТОВОГО МАЯКА

Возьмите первый зажим (41С) и вставьте штифт в штифтовое отверстие на конструкции левой хвостовой части фюзеляжа (20А), пропустив кабель проблескового светового маяка (36G) между двумя деталями. Закрепите зажим на месте винтом LM (рис. А). Возьмите второй зажим (41С) и вставьте штифт в штифтовое отверстие на опоре левой хвостовой балки (20В) так, чтобы провод прошел между двумя деталями. Привинтите винтом GP (рис. В).

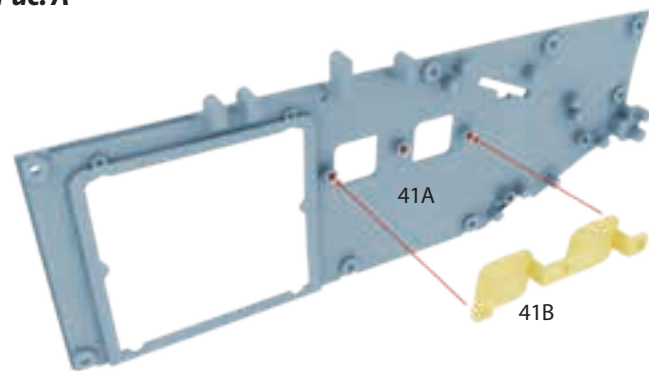
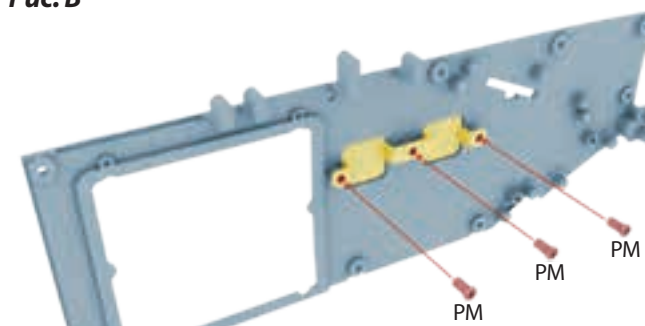
Рис. А

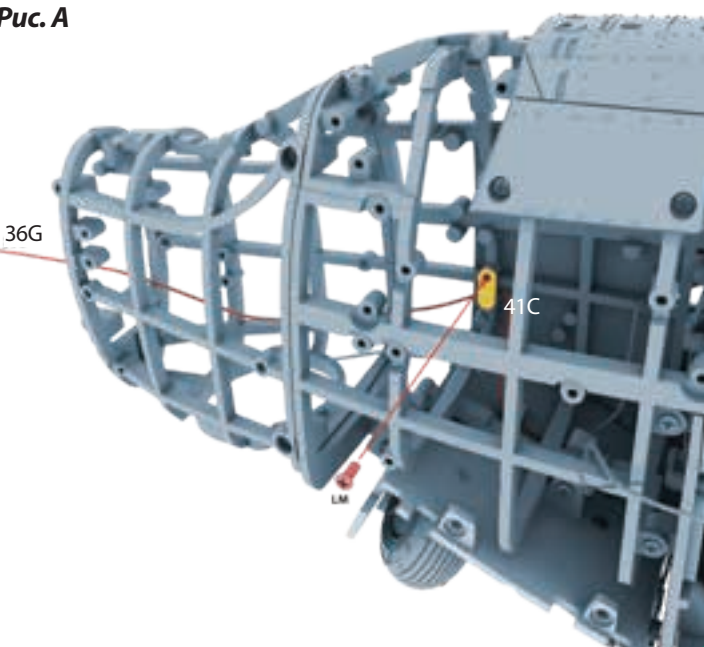

Рис. В

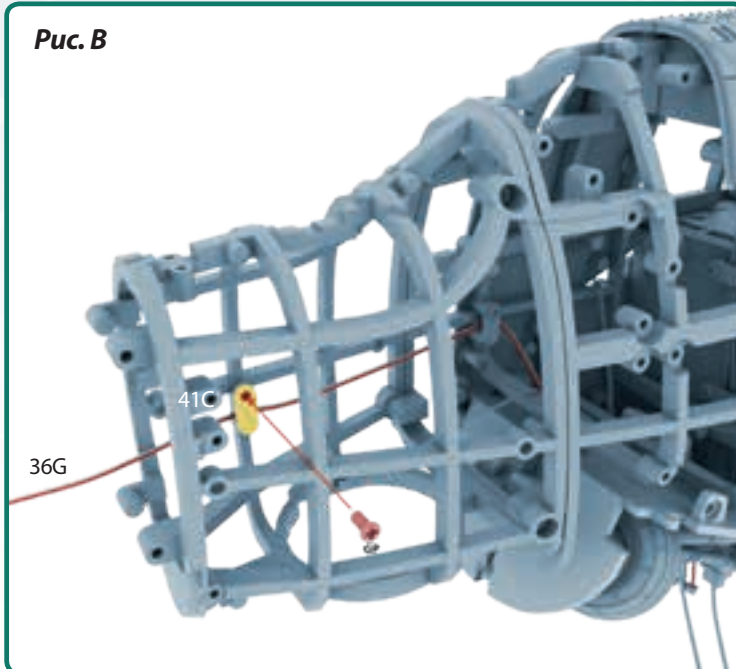

СБОРКА НОМЕРА 41
ЗАКОНЧЕНА