

# ЭТАП 17: ГЕРМОШПАНГОУТ КАБИНЫ И УСТАНОВКА ДВИГАТЕЛЕЙ

На этом этапе вы установите левый передний гермошпангоут кабины и закрепите двигатели на крыше кабины.

Двигатели ТВЗ-117 расположены на крыше грузопассажирской кабины. В самой кабине, помимо груза или десантников, допускается перевозка раненых в сопро-

вождении медицинского работника. В кабине можно разместить двух раненых на носилках (в два яруса) и двух сидячих или до семи сидячих легкораненых.

С этим номером Вы получили левый передний гермошпангоут кабины и топливопровод.

## ДЕТАЛИ



17A

FM

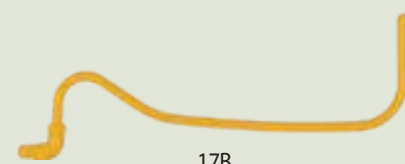

17B

FP



УЧАСТОК СБОРКИ



## КЛЮЧ

Рисунки имеют цветовую маркировку, чтобы помочь вам понять, какие детали и куда устанавливать.

**КРАСНЫЙ ЦВЕТ** выделяет место, куда устанавливается или привинчивается новая деталь или детали.

**ЖЕЛТЫЙ ЦВЕТ** обозначает новую деталь/новые детали.

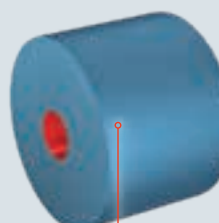

**СЕРО-ГОЛУБОЙ ЦВЕТ** обозначает ранее смонтированный узел, на который устанавливается новая деталь.



## СОВЕТ

### РАБОТАЙТЕ НА ПОДНОСЕ

Многие детали очень малы. Аккуратно распакуйте их и работайте на подносе, чтобы не потерять ни одной детали. Возможно, вам понадобится пинцет, чтобы брать самые мелкие детали.

## СПИСОК ДЕТАЛЕЙ

Номер	Название детали	Кол-во	Материал
17A	Левый передний гермошпангоут кабины	1	ЦИНК
17B	Топливопровод	1	АБС-пластик
FM	Винт 2,3x5 мм	10+3*	Металл
FP	Винт 2,0x4 мм	4+1*	Металл

\*Включая запасные

## 1 УСТАНОВКА ЛЕВОГО ПЕРЕДНЕГО ГЕРМОШПАНГОУТА КАБИНЫ

Установите левый передний гермошпангоут кабины (17А) на крыше кабины (11А), как показано на рисунке А, и привинтите с обратной стороны двумя винтами FM (Рис. В).

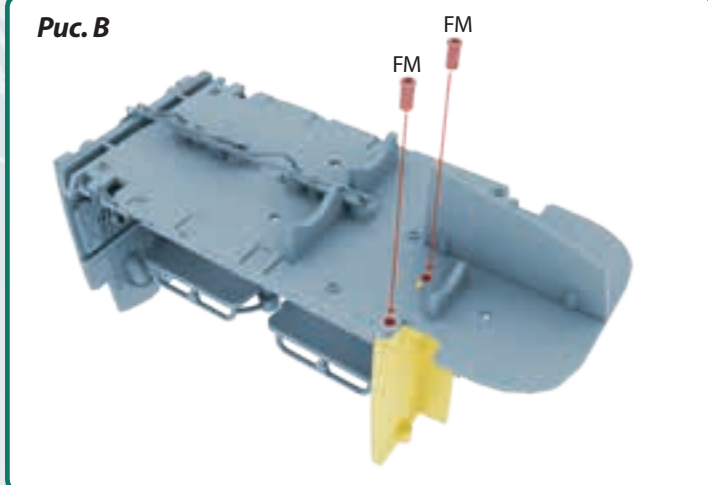
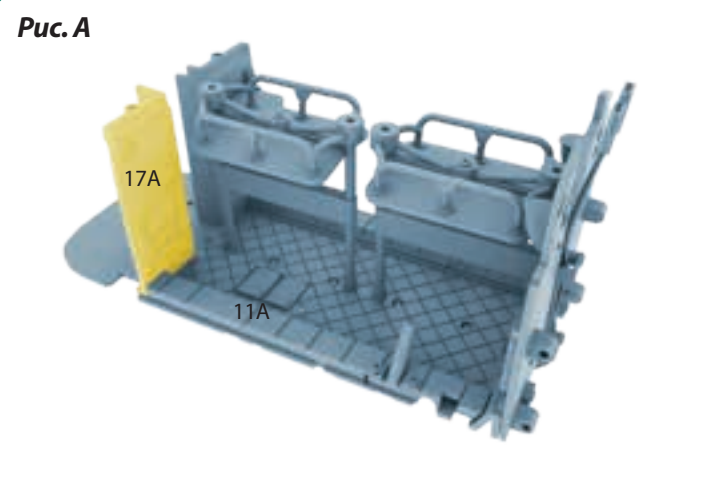

## 2 КРЕПЛЕНИЕ ДВИГАТЕЛЕЙ

Расположите правый двигатель (10А) на правой стороне крыши кабины (11А). Передняя часть крыши кабины имеет закругленную форму (Рис. А). Привинтите с обратной стороны двумя винтами FM (Рис. В). Затем возьмите левый двигатель (08А) и расположите его на левой стороне крыши кабины (11А) (рис. С). Привинтите с обратной стороны двумя винтами FM (Рис. D).

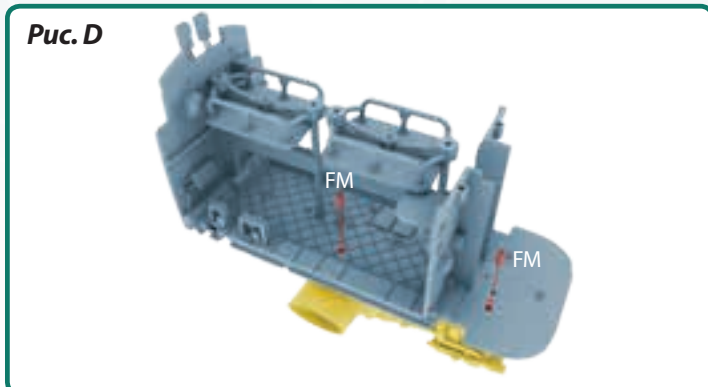
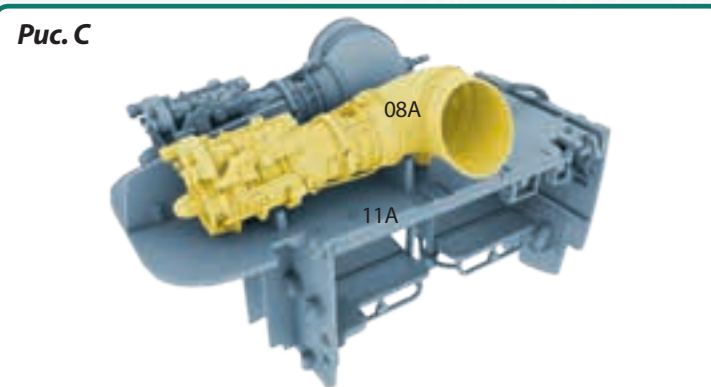
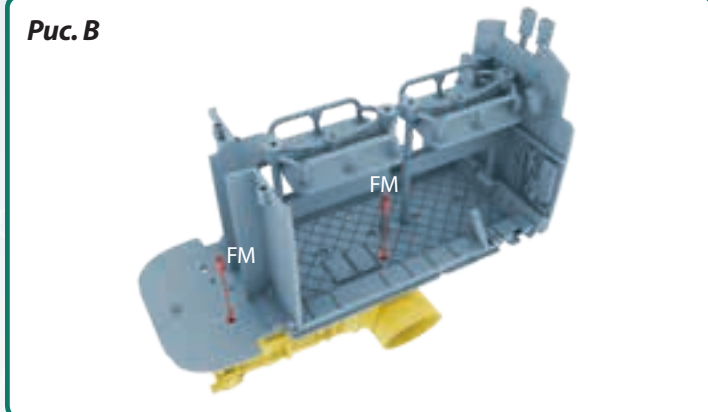
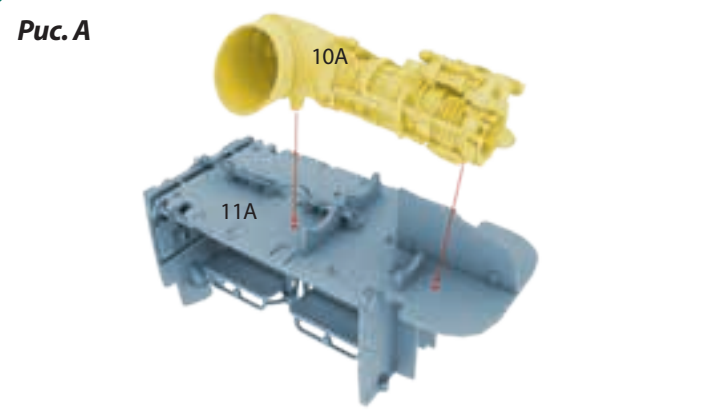

## 3 ТОПЛИВОПРОВОД

Вставьте штифт топливопровода (17В) в штифтовое отверстие между двумя перегородками, прикрепленными ранее к крыше кабины (11А) (Рис. А).

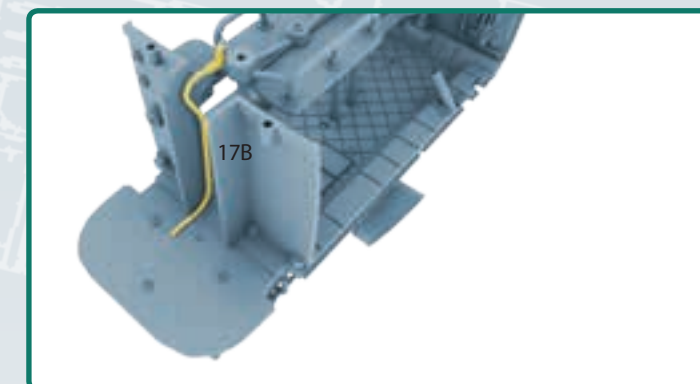

## 4 КРЕПЛЕНИЕ ПОЛА КАБИНЫ К КРЫШЕ КАБИНЫ

Соедините собранную крышу кабины (11А) с полом кабины (14А), как показано на рисунке А. Скрепите эти детали вместе двумя винтами FM; винты следует ввернуть с обратной стороны, рядом с тем местом, где встречаются пол грузопассажирской кабины и пол кабины экипажа (Рис. В). Затем двумя винтами FM привинтите перегородку заднего пассажирского отсека (12А) к полу кабины (Рис. С). Наконец, привинтите скамьи к полу кабины (14А) четырьмя винтами FP (Рис. D). По завершении этих операций вставьте оставшийся штифт топливопровода (17В) в штифтовое отверстие в полу кабины (11А) (Рис. E). Для точности совмещения воспользуйтесь пинцетом.

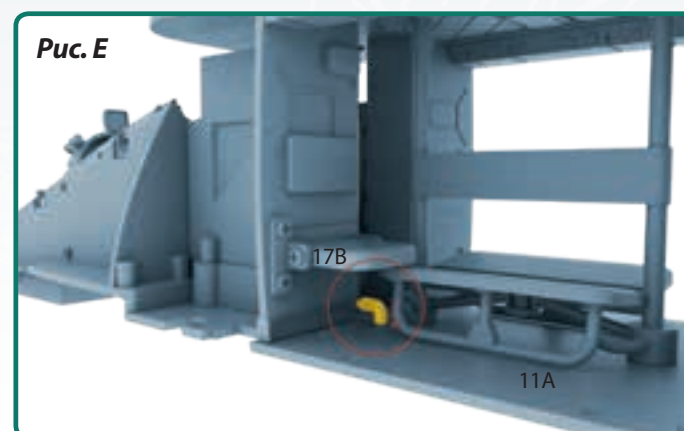
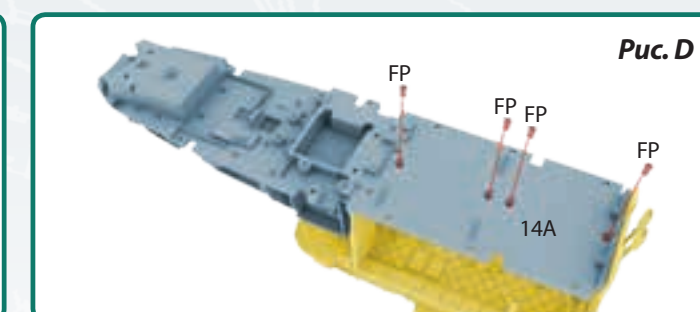
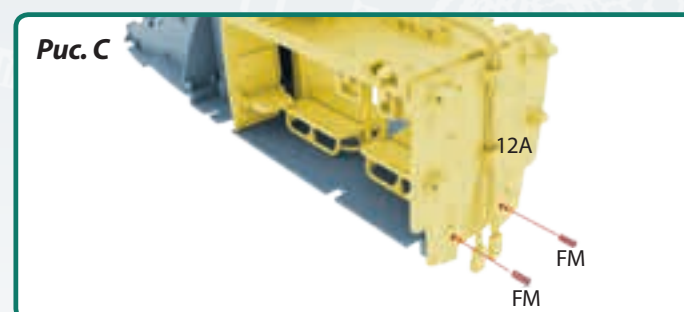
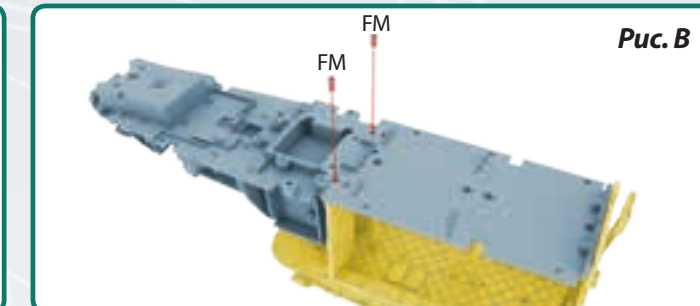
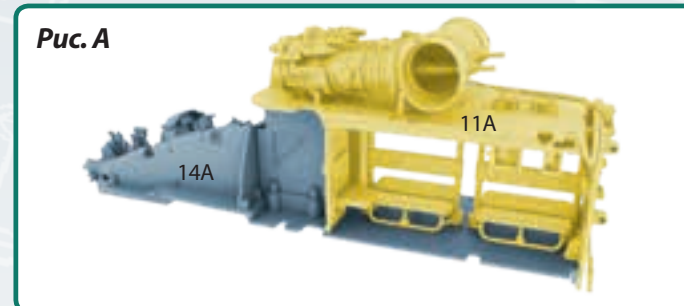

**СБОРКА НОМЕРА 17  
ЗАКОНЧЕНА**

